ARDEL S.L.



CONTADORA AUTOMATICA

ARDEL.S.L. Equipos de marcaje y alimentación.

C/ Irala, 37 – 48012 BILBAO

Telf.: 944 101 685

Fax: 944 449 110

e-mail: ardel@ardel.es

<http://www.ardel.es>



CONTEO - SUMINISTRO AGRUPADO

Conteo del total de la carga o suministro agrupado con una cantidad de productos preseleccionada.

El producto a suministrar debe ser plano y suelto: etiquetas, documentos, sobres, estuches, cartulinas, tarjetas, hojas, dípticos, trípticos, etc. En definitiva cualquier producto de material flexible o semirrígido y de pequeño espesor.

Las dimensiones del producto determinan el modelo de contadora adecuado **CP / CG / C45**.

El suministro se puede iniciar mediante el pulsador de marcha o recibiendo una señal desde una máquina externa, sincronizándose así con la contadora.

También es posible la conexión de un pedal de accionamiento con el pie, que permite que las manos queden libres para avanzar en la organización de los productos.

La contadora cuenta con una pantalla LCD y un teclado de control. La pantalla muestra los resultados del conteo. El teclado permite programar una cantidad y realizar el suministro por grupos, con las unidades deseadas.

CP - GUIAS ESTANDAR



CP - GUIAS ESTANDAR - PEDAL

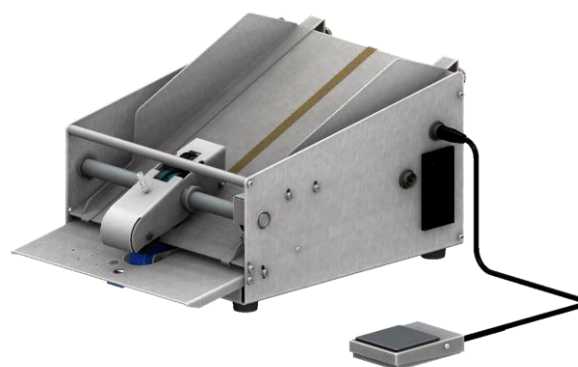

ESPECIFICACIONES TECNICAS

VELOCIDAD máx. = 40/200 unidades/min.

VOLTAJE = 220V AC - 50/60 Hz

POTENCIA máx. ≈ 100 watt.

ANCHO MAX. DE PORODUCTO. CP = 218mm / CG = 328mm / C45 = 428mm.

PESO APROX. CP = 8kg / CG = 10kg / C45 = 12kg.

*la velocidad máxima de suministro depende del tamaño del producto y el motor seleccionado.

DIMENSIONES CP / CG / C45

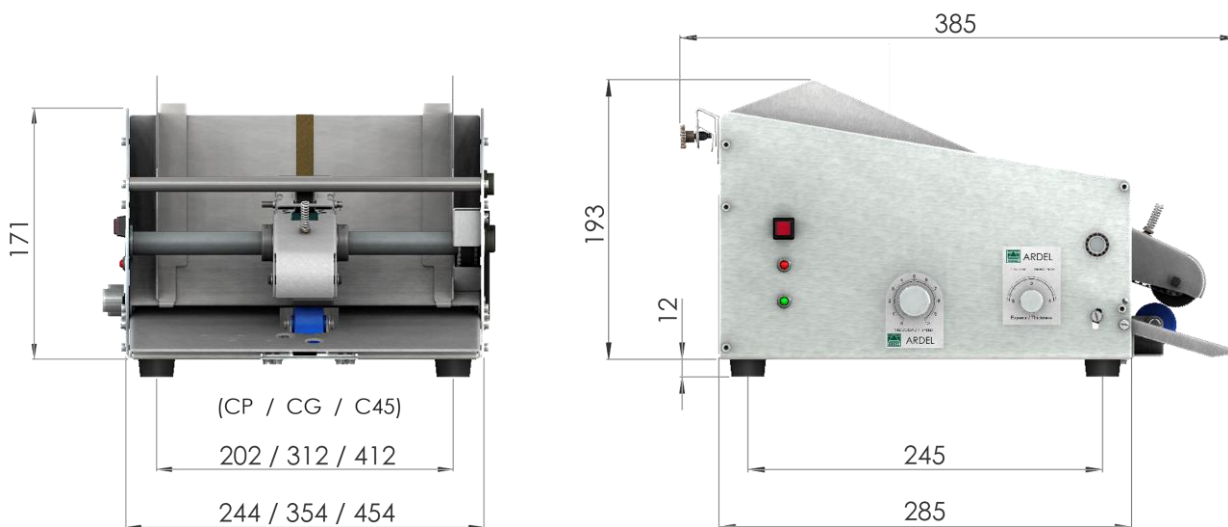

Dependiendo del tamaño del producto y la capacidad de carga deseada, puede ser necesario el montaje de guías de mayor longitud.

GP-600 / GP-900 / GP-1200.

CG - GUIAS PROLONGADAS GP-600

